



TOPOGRAFIA

MEDIDAS, ESCALAS E INSTRUMENTOS

Prof. Dr. Daniel Caetano

2016 - 1

Objetivos

- Compreender o que é medir
- Compreender o que é precisão de medida
- Conhecer as diferentes escalas usadas na topografia
- Conhecer alguns dos instrumentos básicos do topógrafo



Material de Estudo

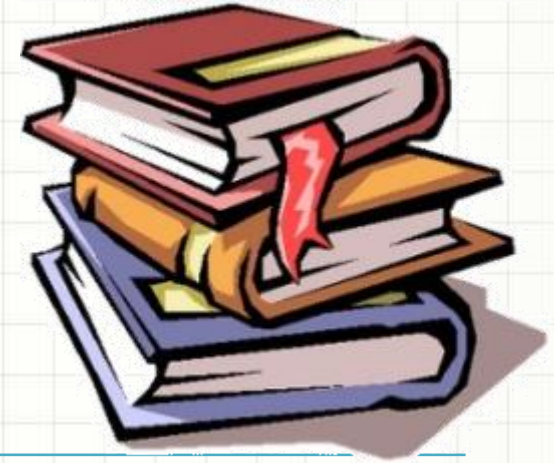

Material

Acesso ao Material

Apresentação

<http://www.caetano.eng.br/>
(Topografia – Aula 3)

Material Didático

Topografia – Parte 1 – Págs 13-18, 30-42

Biblioteca

Topografia v.1 (Borges)



MEDIÇÃO E PRECISÃO

O que é medir?

- Como vimos, medir é o ato de **comparar**
 - Compara-se uma grandeza...
 - Com uma unidade de mesma grandeza...
 - Obtendo-se um número
- Quantas vezes o objeto medido é maior que a grandeza unitária
- Ex.: Um corredor de comprimento 10 m
 - Seu comprimento é igual a 10 vezes 1 metro

O que é medir?

- As medidas são exatas?
- As medidas são precisas?
- O que é ser **exato** e o que é ser **preciso**?



Precisão x Exatidão



Inexato e Impreciso

Precisão x Exatidão



Inexato, mas Preciso

Precisão x Exatidão



Exato, mas Impreciso

Precisão x Exatidão



Exato e Preciso

Precisão x Exatidão

Exato e preciso

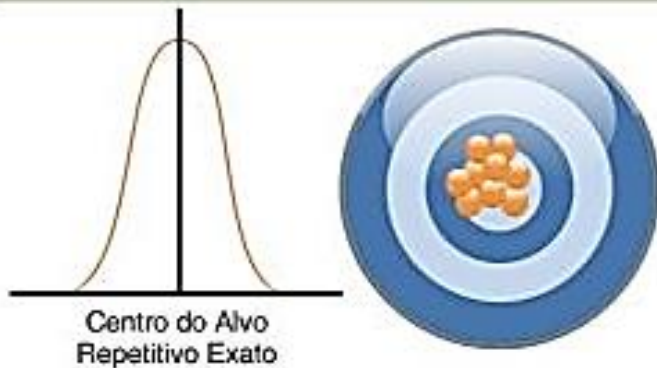

Exato mas não preciso

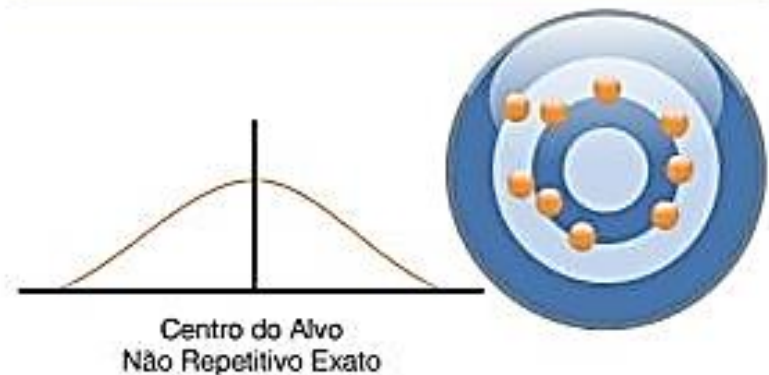

Preciso mas não exato

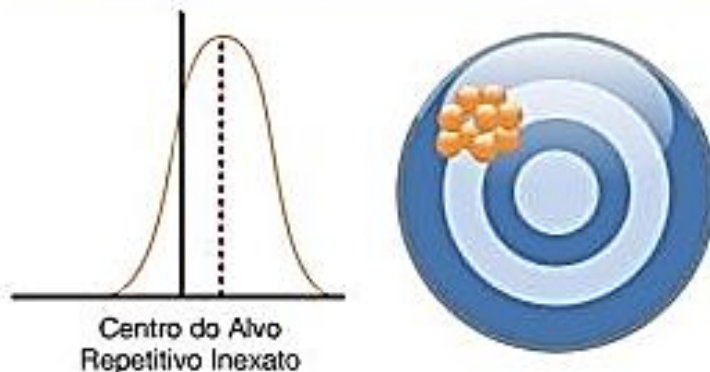

Não preciso e não exato



Precisão x Exatidão

- Deficiência Exatidão
 - Erro Grosseiro
 - Erro Sistemático
- Problemas na Precisão
 - Graduação do instrumento de medida
 - Precisão do Instrumento
 - Erro acidental
- Qual a precisão de régua graduada em **cm**?
- Qual a precisão de uma medida em **passos**?



Representação Numérica

- Qual a diferença entre 0,5 e 0,500?
 - Matematicamente, nenhuma.
 - Em termos práticos, a diferença é enorme
- Em princípio...
 - 0,5 é qualquer coisa entre 0,45 e 0,54
 - 0,500 é qualquer coisa entre 0,4995 e 0,5004
- Forma numérica: precisão da medida

Representação Numérica

- Ao representar leituras de instrumentos:
 - Numero com duas partes
- Dígitos lidos x Dígitos estimado

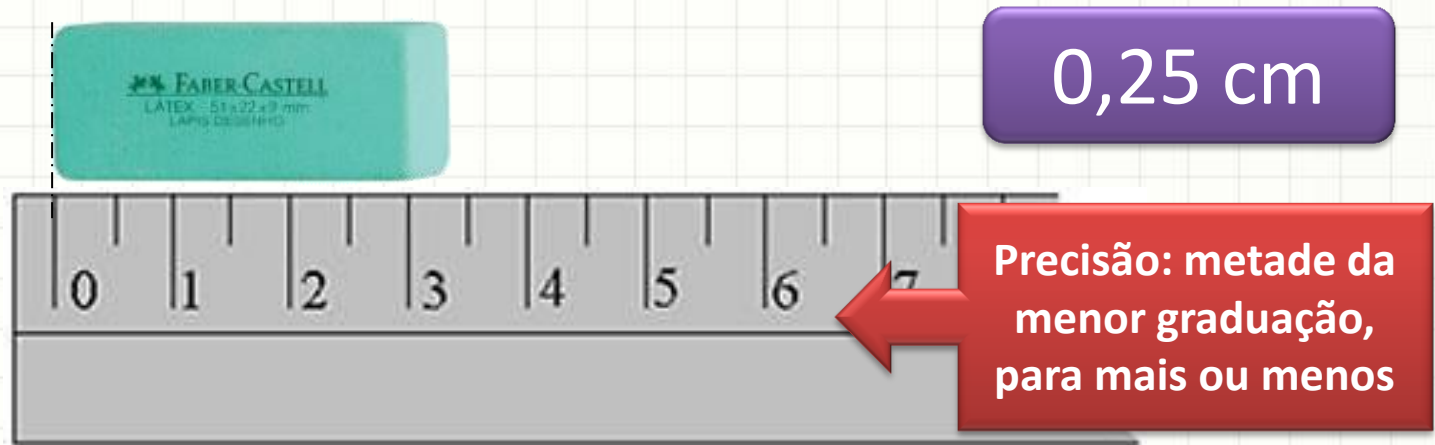

- Qual a leitura?

3,4cm ± 0,3cm



REPRESENTAÇÕES GRÁFICAS E ESCALAS

Representação Gráfica

- Objetivo do levantamento topográfico
 - Representação gráfica suficientemente fiel
 - “Suficientemente fiel”



- Faz sentido uma representação gráfica de um terreno em tamanho real?

Representação Gráfica

- Em geral, representações reduzidas
- **Escala:** *medida representada x medida real*
- Indicação:

$$1 : M \quad \text{ou} \quad 1/M$$

- Exemplo:

Escala 1 : 10.000

- 1 cm no desenho equivale a 10.000 cm na realidade (100m)
- Os dois valores são sempre na mesma unidade!

Escolha da Escala

- Fundamento: finalidade do levantamento
- Elemento real de tamanho **R**
 - Deve ser representado com tamanho **D** no desenho

$$\begin{array}{ccc} \mathbf{D} & \text{—} & \mathbf{R} \\ \mathbf{1} & \text{—} & \mathbf{M} \end{array}$$

- Fazendo a regra de três...

$$M = \frac{R}{D}$$

Escolha da Escala

- Elemento real de tamanho **R**
 - Deve ser representado com tamanho **D**, no mínimo
- Basta escolher **M** tal que:

$$M \leq R/D$$

- Exemplo:
Deseja-se que um detalhe de 20cm seja representado com tamanho mínimo de 2mm

Escolha da Escala

- Exemplo:

Deseja-se que um detalhe de 20cm seja representado com tamanho mínimo de 2mm

$$M \leq R/D$$

$$M \leq 0,20/0,02 = 100$$

- Portanto...

$$E = 1 : 100 \dots \text{ ou } \dots 1 : 50 \dots \text{ ou } 1 : 20\dots$$

Escolha da Escala

- Exemplo:

Deseja-se que um detalhe seja representado com tamanho

$$M \leq R/D$$

$$M \leq 0,20/0,02 = 10$$

- Portanto...

$$E = 1 : 100 \dots \text{ ou } \dots 1 : 50 \dots \text{ ou } 1 : 20 \dots$$

Valores de M devem ser escolhidos para facilitar as conversões entre desenho e realidade!

Quanto menor o M, maior o desenho!

Escala Gráfica

- Escala representada visualmente
 - Permanece correcta quando a figura é redimensionada



Escala Numérica

Escala Gráfica



Erro de Graficismo

- Erro que o desenhista comete ao marcar pontos no desenho

- Acuidade visual
- Habilidade média
- Qualidade dos instrumentos

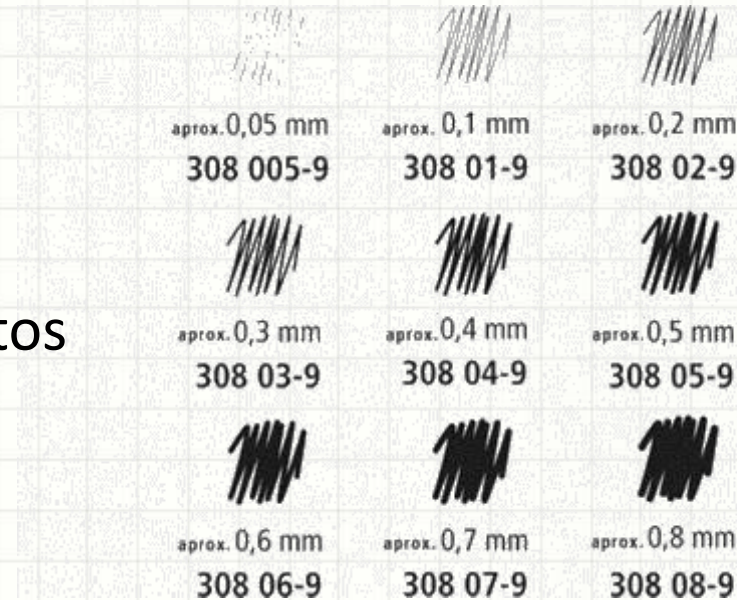

- Erro de graficismo (E_g) máximo aceitável:
 - 0,20 mm ou 0,25 mm

Precisão da Escala

- Corresponde ao erro de graficismo aceitável
 - Conversão do erro de desenho para as dimensões reais
- Exemplo: erro de graficismo 0,2 mm, em uma escala 1 : 10.000 resulta em precisão de...?

$$0,0002\text{m} \cdot 10.000 = \mathbf{2\text{ m}}$$

- Para muitas obras esse erro é inviável... exigindo assim um M menor!

Precisão das Medidas em Campo

- Com que precisão devemos medir em campo?
- Mais precisão → Maior custo
 - Usaremos a menor precisão que atenda aos critérios!
- Qual é essa?
- Aquela que os erros do campo sejam menores que a precisão do desenho... Ou seja:

$$E_{\text{campo}} \leq E_g \cdot M$$

Precisão das Medidas em Campo

- **Exemplo:** numa escala 1 : 10.000 em que o $E_g.M = 2 \text{ m}$, não faz sentido medir, em campo, com precisão maior que 1m.
- Por quê?
- O desenhista não conseguirá desenhar com esse nível de detalhe!

Precisão das Medidas em Campo

- E o efeito da curvatura da Terra?

$$\Delta S = \frac{S^3}{3 \cdot R^2}$$

- Esse erro deve ser menor que o $E_g \cdot M$



EXERCÍCIOS RESOLVIDOS

Exercícios Resolvidos

1. Determinar a precisão mínima das escalas:
1:500 e 1:10.000

Nota: considere $E_g = 0,2\text{mm}$

Exercícios Resolvidos

1. Determinar a precisão mínima das escalas:

1:500 e 1:10.000

- $E_g = 0,2\text{mm}$
- 1:500 $\rightarrow 0,0002 * 500 = 0,1\text{m}$
- 1:10000 $\rightarrow 0,0002 * 10000 = 2\text{m}$

Exercícios Resolvidos

2. Em um terreno deseja representar um muro de 0,5m de largura com caneta de espessura 0,2mm e, no desenho, ele deve ter espessura mínima de 1mm. Qual a escala que deve ser usada? Qual a precisão da escala (o efeito do erro de graficismo nessa escala)?

Exercícios Resolvidos

2. Em um terreno deseja representar um muro de 0,5m de largura com caneta de espessura 0,2mm e, no desenho, ele deve ter espessura mínima de 1mm. Qual a precisão da escala ?

- Tamanho Real: 500,0mm
- Tamanho no Desenho: 1,0mm
- $M \leq R / D$
- $M \leq 500 / 1,0 = 500 \dots$ **1 : 500**
- $E = E_g \cdot M = 0,2 * 500 = 100\text{mm} =$ **0,1m**



CONVENÇÕES:

DIMENSÕES DO PAPEL

Dimensões do Papel

- Papel: deve ter tamanho para que a figura possa ser desenhada na escala escolhida

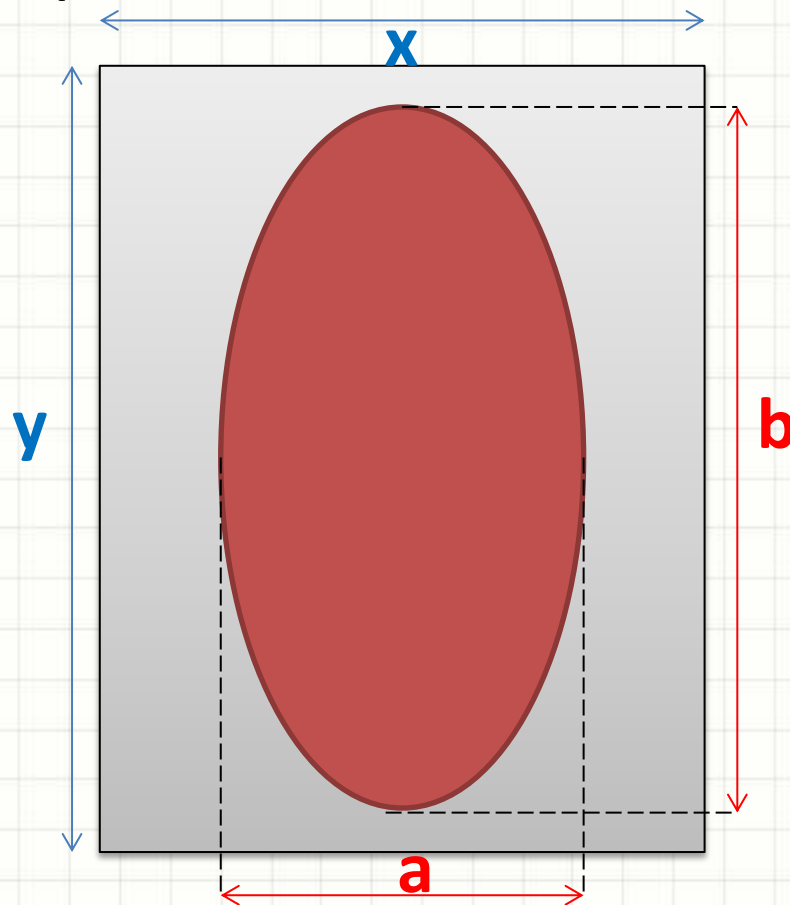

- A e B: dimensões no terreno (reais)

$$x \geq a = A / M$$

$$y \geq b = B / M$$

Dimensões do Papel

- Sempre que possível, adotar o padrão ABNT

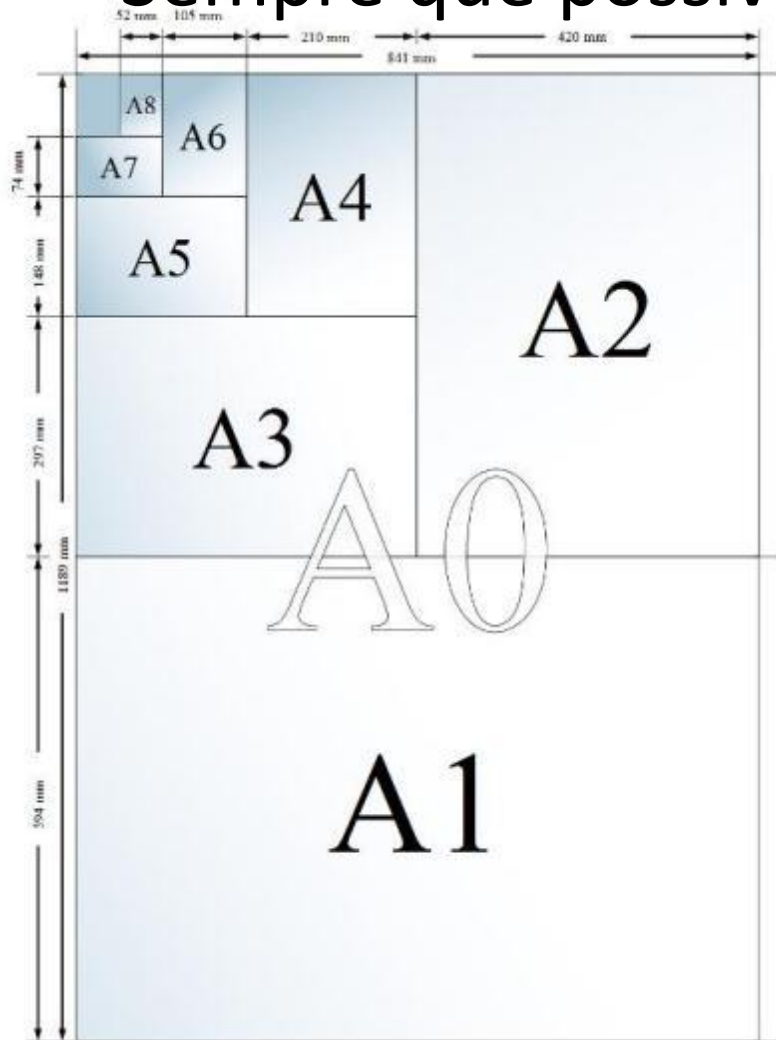

Formato	x (mm)	y (mm)	Área (m ²)
A4	210	297	1/16
A3	297	420	1/8
A2	420	594	1/4
A1	594	841	1/2
A0	841	1.189	1

Dimensões do Papel

- No projeto deve sempre ser dobrado! ([vídeo](#))

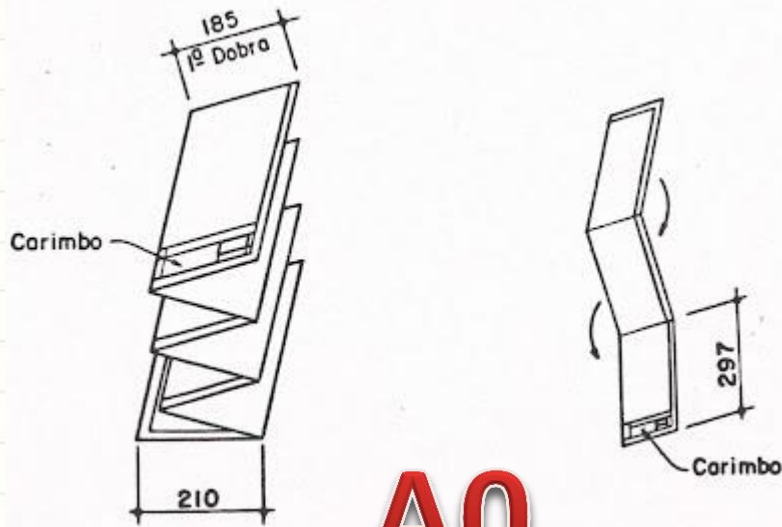

A0

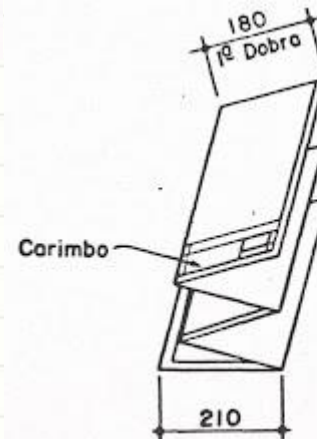

A1

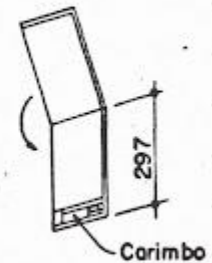



CONVENÇÕES:

ESCALAS USUAIS

Escalas Práticas x Usuais

- Escalas práticas são aquelas que facilitam contas
 - 1:2
 - 1:2,5
 - 1:5
 - 1:10
 - 1:20
 - 1:25
 - 1:50
 - 1:100
 - 1:200
 - 1:250
 - 1:500
 - 1:1000
 - 1:2000
 - 1:2500
 - 1:5000
 - 1:10000
 - 1:20.000
 - 1:25.000
 - 1:50.000
 - 1:100.000
 - 1:200.000
 - 1:250.000
 - 1:500.000
 - 1:1.000.000

Escalas Usuais

- **Plantas Topográficas: até 1 : 10.000**
 - Construção Civil: (1:) 20, 50, 100 e 200
 - Obras de grande porte: (1:) 500, 1.000, 2.000 e 10.000

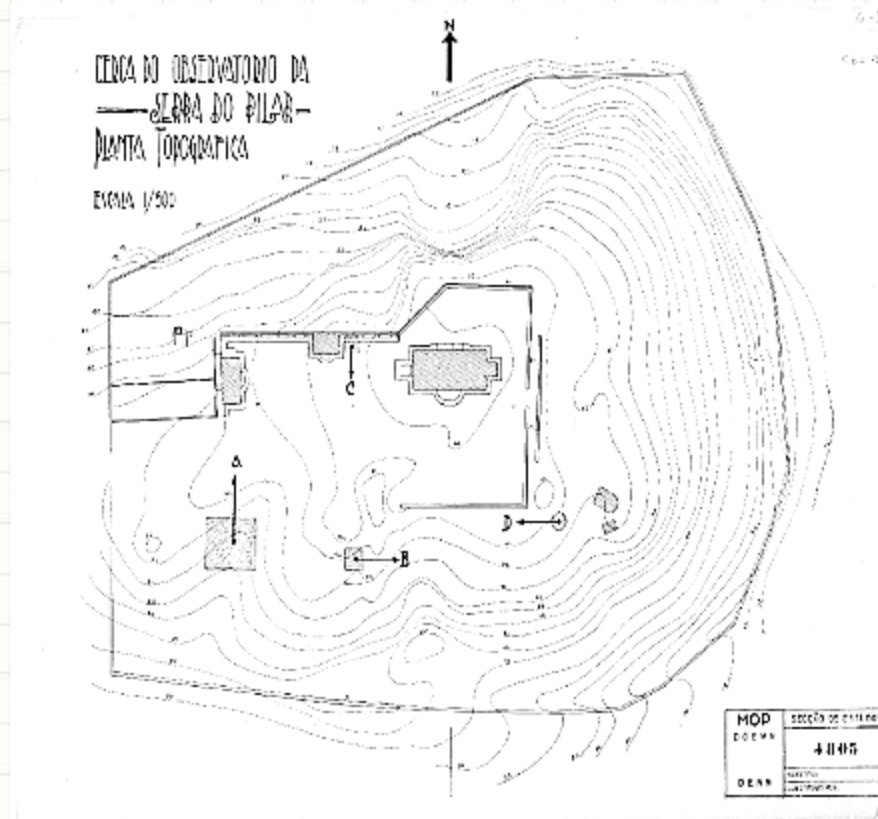

Escalas Usuais

- Plantas Cadastrais:
 - PMSP: (1:) 2.000 e 10.000

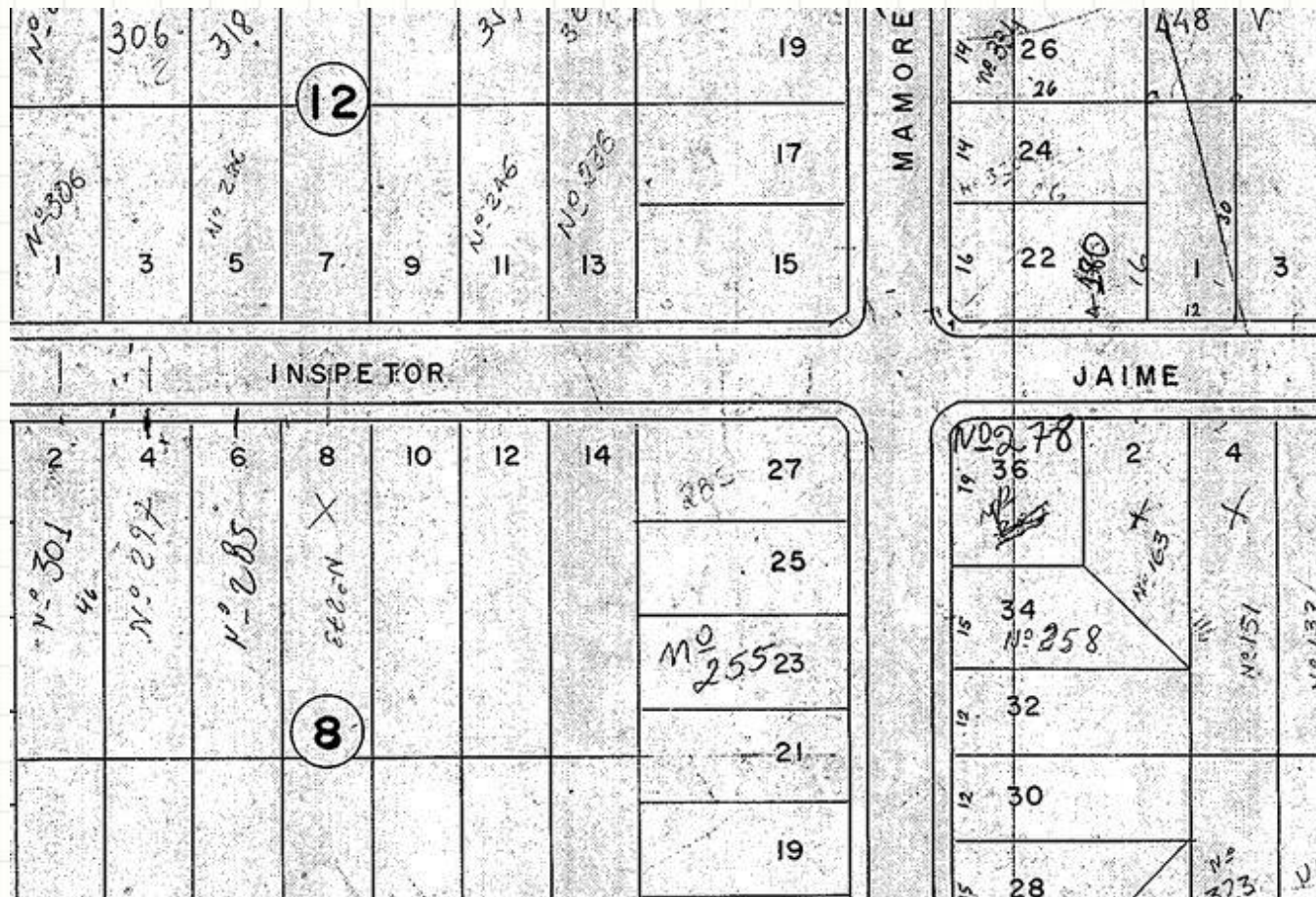

Escalas Usuais

- **Cartas:** de 1:10.000 até 1:100.000
 - Planejamento regional
 - IGC e EMPLASA: 1:10.000
 - IBGE: (1:) 50.000, 100.000 e 250.000

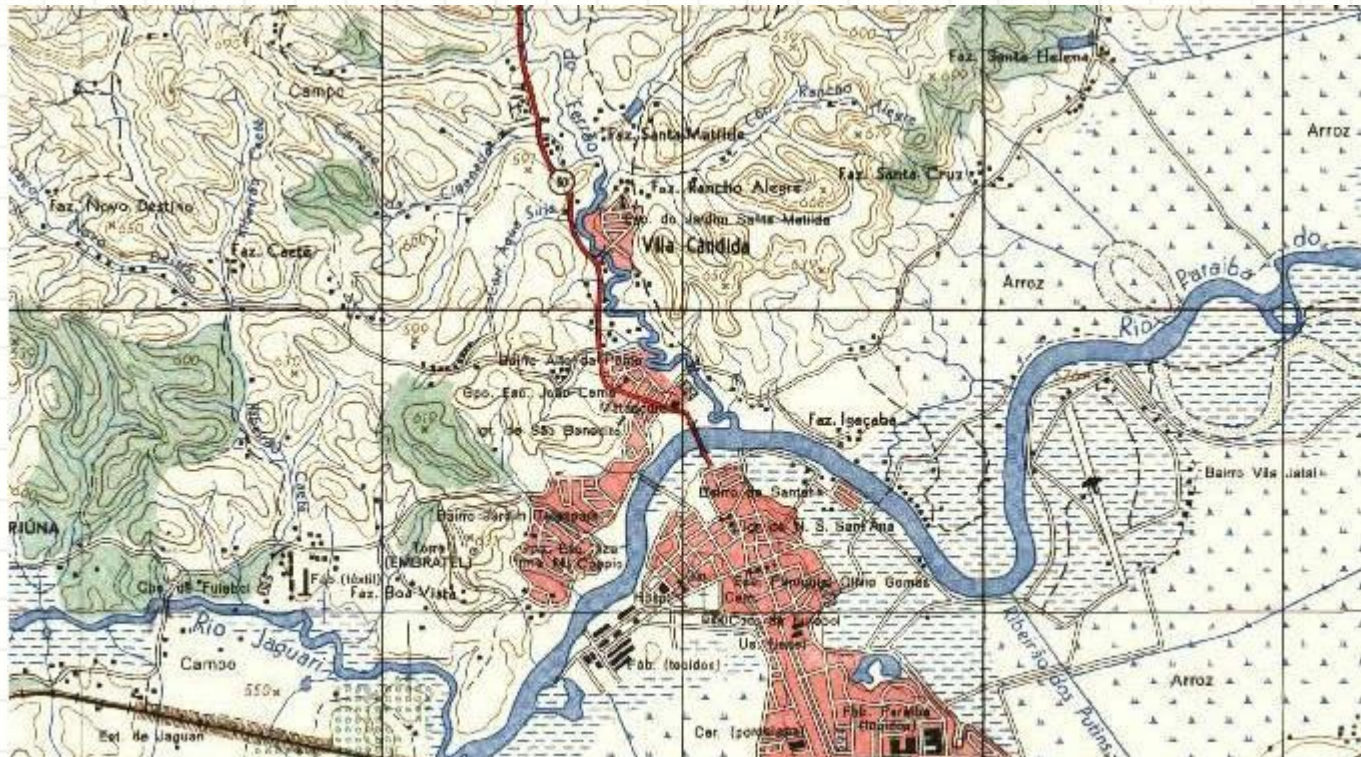

Escalas Usuais

- **Mapas:** de 1:100.000 ou mais
 - Estados Brasileiros: 1:100.000
 - Brasil: 1:1.000.000, 1:5.000.000, 1:10.000.000





EXERCÍCIOS RESOLVIDOS

Exercícios Resolvidos

1. Fornecidas as dimensões de diferentes levantamentos, determine o tamanho do papel a ser usado:

Formato	x (mm)	y (mm)	Área (m ²)
A4	210	297	1/16
A3	297	420	1/8
A2	420	594	1/4
A1	594	841	1/2
A0	841	1.189	1

N (máx)	N (mín)	E (máx)	E (mín)	Escala
98,25	0,00	58,32	0,00	250
6.681,00	5.730,00	350,00	-880,00	1.000

Exercícios Resolvidos

1. Fornecidas as dimensões de diferentes levantamentos, determine o tamanho do papel a ser usado:

N (máx)	N (mín)	E (máx)	E (mín)	Escala
98,25	0,00	58,32	0,00	250
6.681,00	5.730,00	350,00	-880,00	1.000

Formato	x (mm)	y (mm)
A4	210	297
A3	297	420
A2	420	594
A1	594	841
A0	841	1.189

Escala (M)	ΔN (m)	ΔE (m)	$\Delta N/M$ (mm)	$\Delta E/M$ (mm)	Papel (ABNT)	Direção
250	98,25	58,32	393(a)	233(b)	A3	V
1000	951,00	1230,00	951(a)	1230(b)	2A0	H

Exercícios Resolvidos

2. Qual a melhor escala para a representação de um terreno de 600x1000m nas folhas A1 e A3?

Formato	x (mm)	y (mm)
A1	594	841
A3	270	420

Exercícios Resolvidos

2. Qual a melhor escala para a representação de um terreno de 600x1000m nas folhas A1 e A3?

Formato	x (mm)	y (mm)
A1	594	841
A3	297	420

- A1 – Representar 600.000 em 594
 - $M \geq 600000/594 = 1010$
- A1 – Representar 1.000.000 em 841
 - $M \geq 1000000/841 = 1189$
- A1 – 1 : 2000

Exercícios Resolvidos

2. Qual a melhor escala para a representação de um terreno de 600x1000m nas folhas A1 e A3?

Formato	x (mm)	y (mm)
A1	594	841
A3	297	420

- A3 – Representar 600.000 em 297
 - $M \geq 600000/297 = 2020$
- A3 – Representar 1.000.000 em 420
 - $M \geq 1000000/420 = 2380$
- A3 – 1 : 2500



PAUSA PARA O CAFÉ!



INSTRUMENTOS COMUNS USADOS NA TOPOGRAFIA

Instrumentos Comuns

- Há uma infinidade de equipamentos usados
- Variam em finalidade e precisão
- Para medida de distância
 - Pernas (passos)
 - Corrente de Agrimensura
 - Metro de bambu
 - Trena/Fita (aço, fibra, plástico etc.)
 - Trena de Ultrassom
 - Nível
 - Teodolito
 - Distanciômetro Eletrônico
 - Estação Total

Instrumentos Comuns

- Para medida de distância
 - Pernas (passos)



Instrumentos Comuns

- Para medida de distância
 - Corrente de Agrimensura



elo+haste+elo = 20 cm



Instrumentos Comuns

- Para medida de distância
 - Metro de bambu



Instrumentos Comuns

- Para medida de distância
 - Trena/Fita (aço, fibra, plástico etc.)



Instrumentos Comuns

- Para medida de distância
 - Trena de Ultrassom



Instrumentos Comuns

- Para medida de distância
 - Distanciômetro Eletrônico



Instrumentos Comuns

- Para medida de distância
 - Estação Total



prisma refletor



Instrumentos Comuns

- Para medida de diferença de nível
 - Nível de mangueira
 - Taqueômetro
 - Teodolito com Retículos

- Para medida de ângulos horizontais/verticais
 - Bússola (h)
 - Teodolito (h/v)
 - Estação Total (h/v)

Instrumentos Comuns

- Para medida de diferença de nível
 - Nível de mangueira (junto com os metros)

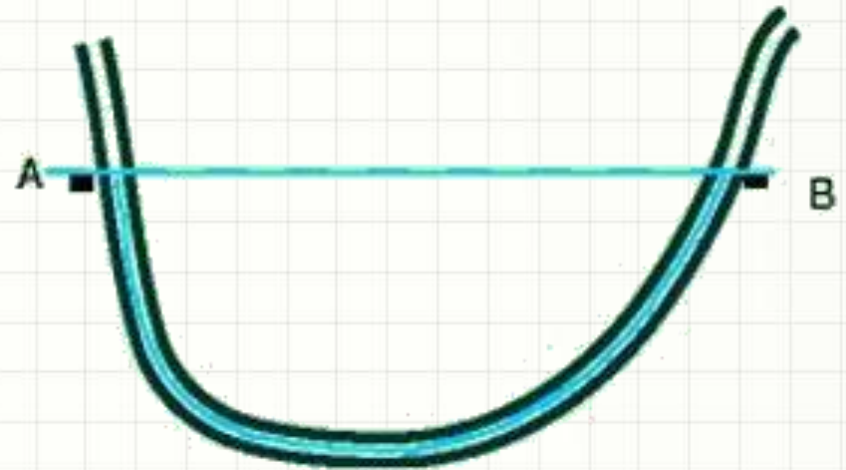

Instrumentos Comuns

- Para medida de diferença de nível
 - Nível (junto com as miras)



Instrumentos Comuns

- Para medida de diferença de nível
 - Taqueômetro
 - Teodolito com Retículos (estadia)

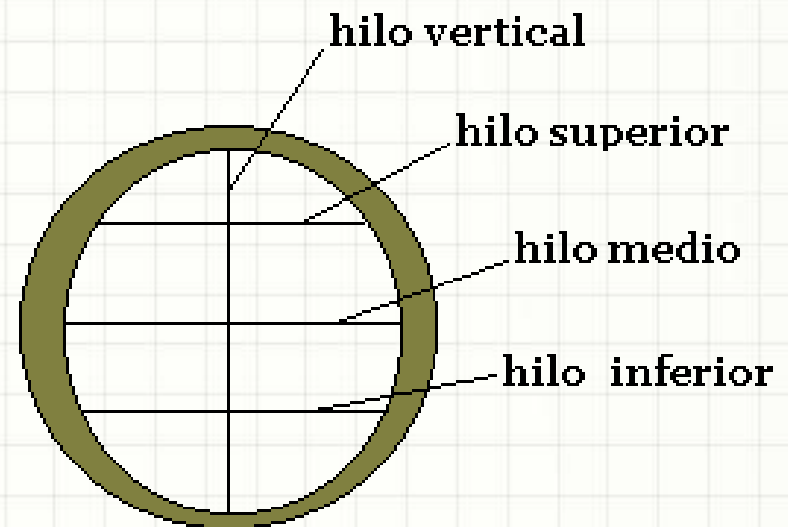

Instrumentos Comuns

- Para medida de ângulos horizontais
 - Bússola



Instrumentos Comuns

- Para medida de ângulos diversos
 - Teodolito



Instrumentos Comuns

- Alguns instrumentos auxiliares são usados
 - Tripé
 - Balizas
 - Fichas
 - Piquetes
 - Mira
 - Nível de cantoneira
 - Cadernetas de Campo

Instrumentos Comuns

- Alguns instrumentos auxiliares são usados
 - Tripé



Instrumentos Comuns

- Alguns instrumentos auxiliares são usados
 - Balizas



Instrumentos Comuns

- Alguns instrumentos auxiliares são usados
 - Fichas



Instrumentos Comuns

- Alguns instrumentos auxiliares são usados
 - Piquetes e Estacas (madeira)

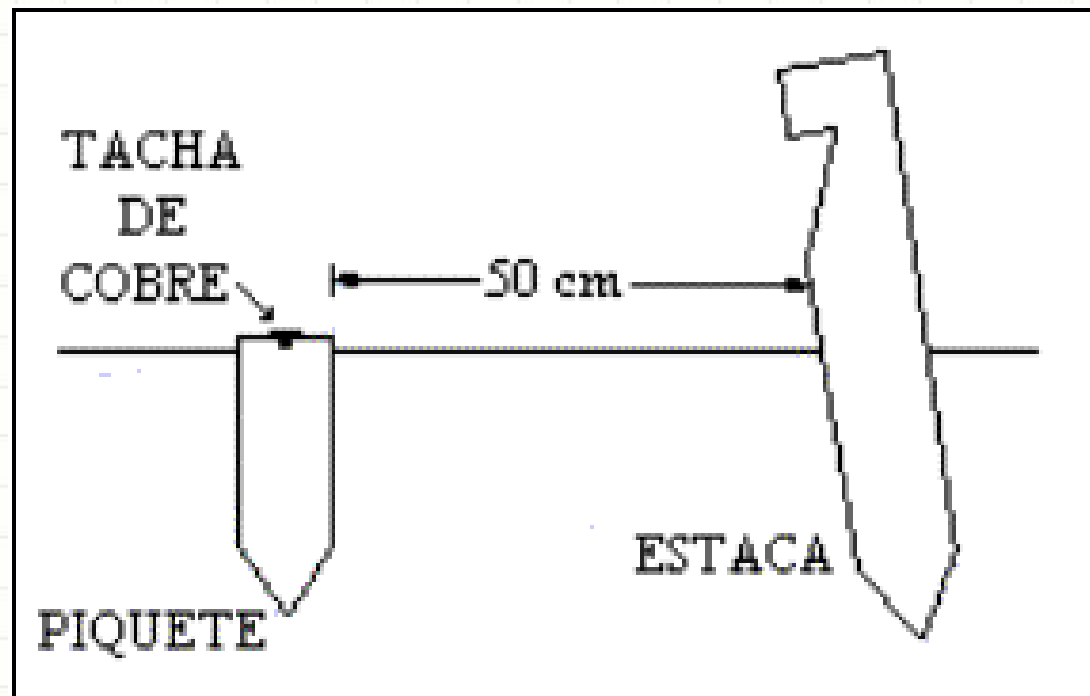

Instrumentos Comuns

- Alguns instrumentos auxiliares são usados
 - Mira

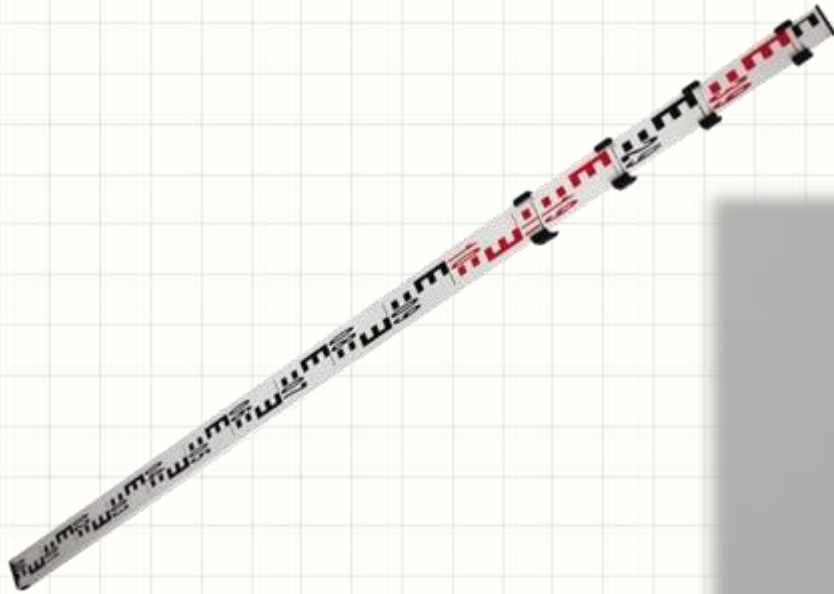

Instrumentos Comuns

- Alguns instrumentos auxiliares são usados
 - Nível de cantoneira

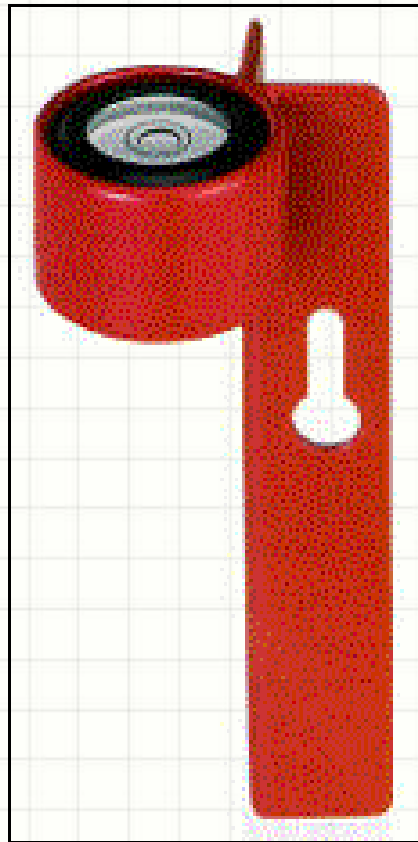

Instrumentos Comuns

- Alguns instrumentos auxiliares são usados
 - Cadernetas de Campo

ESTACA	DISTÂNCIA	DEFLEXÕES		AZIMUTES		OBS.
		ESQUERDA	DIREITA	LIDO	CALCULADO	
*1	—	—	—	—	—	
2						
3						
*4	—	—	—	—	—	
5						
*5+9,0	—	—	—	—	—	

*Estacionamento do trânsito



CONCLUSÕES

Resumo

- Medidas e escolha de escala são importantes
 - Finalidade + precisão → escala
 - Tamanho do papel: importante!
 - Há convenções de escala e tamanho do papel
 - Vários instrumentos usados na topografia
 - Variam em precisão e praticidade
-

- Só medimos distâncias horizontais?
 - O que são cotas?
 - O que é altimetria?



PERGUNTAS?



ATIVIDADE

Atividade (Quartetos/Entrega Individual)

1. Cada um dos membros do grupo deve medir a sala (usando trena, régua ou outro instrumento com gradação em mm).
2. Indique a precisão do instrumento.
3. Tire a média das medidas obtidas.
4. Selecione a melhor escala para representar a sala de aula em uma folha A4.
5. Represente a sala de aula na folha A4.
6. Compare o resultado com o da aula anterior